



PRESS RELEASE

March 2021

Play with Style. Lacoste L.20 by Tecnifibre

ラコステがテニスラケット・テニスバッグ・アクセサリを新発売

フランスのプレミアムライフスタイルブランド LACOSTE(ラコステ)は同グループ会社であるTecnifibre(テクニファイバー)とタッグを組み、「L.20」テニスカプセルコレクションを発表しました。

今回発売する L.20 コレクションは、ラコステブランドのコア・ファンである35歳以上をターゲットとした中厚系テニスラケット「L.20」、女性をターゲットとした中厚系軽量モデルの「L.20 L」、Tecnifibre社がパイオニアであった仕切り入りポストンバッグ「L.20 Backpack」、振動止の「L.20 Damper」、グリップテープの「L.20 Grip Tape」を発売します。

Play with Style

同シリーズは「ラコステブランドの強さを出しつつ、カッコよくプレイする」をコンセプトとし、Tecnifibreのノウハウ・技術・デザイン性能を取り入れ企画されました。

Racket Technologies // ラケット機能説明

1) Built-in damper / グリップエンド内のダンパー性能

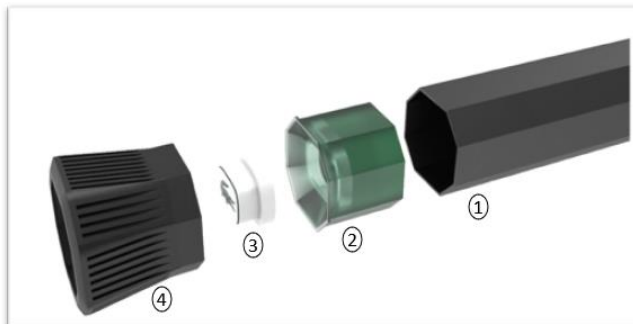
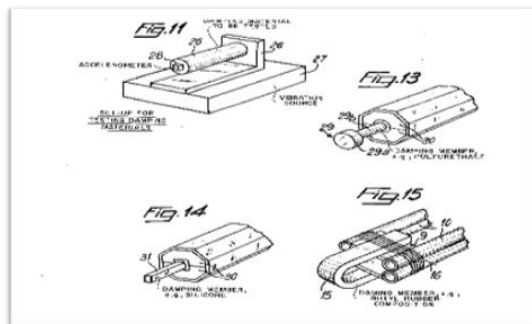

ルネ・ラコステ氏が特許を取得したダンパー機能を採用（1964年）
Tecnifibre社が現代の素材及びテクノロジーを使用しつつ当時のテクノロジーを再現。

- 1: ラケットハンドル
- 2: エラストマー
- 3: スチール
- 4: エンドキャップ

再現したダンパー機能でユニークなフィーリングとコンフォート性を追求



2) Stringing Pattern designed by René Lacoste / ルネ・ラコステ氏が企画したストリングパターン

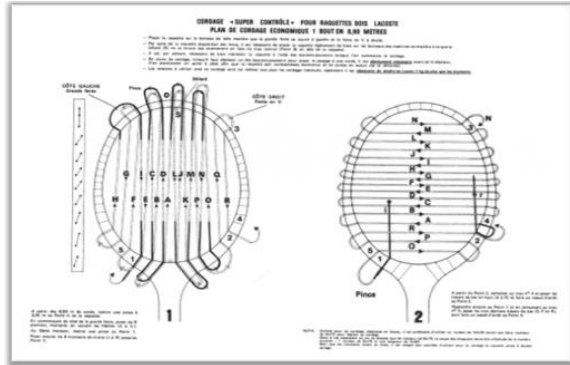

ルネ・ラコステ氏が特許を取得したストリングパターン

Tecnifibre 社は当時のラコステ氏の考え方を採用し、ストリングパターンを再現

- フェイス中央部は目を細かく、コントロール性を追求
- フレーム寄りのストリングは目が粗く、反発性と安定性を追求

Line Up // 商品ラインアップ



L20 Tennis Racket

| | |
|-----------|--------------------------|
| 品番 | TFRLA20 |
| 上代 | ¥ 40,700 (税抜価格 ¥ 37,000) |
| 重量 | 290g (平均) |
| フェースエリア | 100 in ² |
| バランスポイント | 315mm (平均) |
| ラケット長 | 27 inch |
| ストリングパターン | 16 x 19 |
| ラケット厚 | 23.5mm |
| グリップサイズ | 2,3 |
| 適正テンション | 51~55 lbs |
| 素材 | グラファイト |
| 原産国 | 中国 |



L20 L Tennis Racket

| | |
|----------|------------------------|
| 品番 | TFRL20L |
| 上代 | ¥40,700 (税抜価格 ¥37,000) |
| 重量 | 275g (平均) |
| フェースエリア | 100 in ² |
| バランスポイント | 325mm (平均) |
| ラケット長 | 27 inch |
| ストリングパタン | 16 x 19 |
| ラケット厚 | 23.5mm |
| グリップサイズ | 1, 2 |
| 適正テンション | 51~55 lbs |
| 素材 | グラファイト |
| 原産国 | 中国 |



Lacoste L20 Backpack

| | |
|-----------------------------|------------------------|
| 品番 | TLAB001 |
| 上代 | ¥19,800 (税抜価格 ¥18,000) |
| 素材 | 塩化ビニル樹脂・合成樹脂 |
| サイズ | 70 x 33 x 42 cm |
| 原産国 | 中国産 |
| ※ラケット、小物を整理する取り外し可能なセパレーター付 | |
| ※シューズ納品スペース付 ※ラケット6本収納可能 | |





Lacoste Damper

| | |
|-----|--------------------|
| 品番 | TLA002 |
| 上代 | ¥ 880 (税抜価格 ¥ 800) |
| 素材 | サーモプラスチックエラストマー |
| 重さ | 4g |
| 原産国 | 中国 |

Lacoste Grip Tape

| | |
|-----|--------------------|
| 品番 | TLA001 |
| 上代 | ¥ 880 (税抜価格 ¥ 800) |
| 素材 | ポリウレタン |
| サイズ | 1100 x 25 x 0.5mm |
| 原産国 | 中国 |

About both brands // ブランドについて

【Tecnifibre について】

1979年に設立されたフランスのブランドである Tecnifibre・テクニファイバー ブランドは、テニス、スカッシュおよびパデル用のストリングやラケット、アクセサリ、ボールといった各種製品を提供しています。2017年からラコステグループ傘下の企業であり、専門流通ネットワークにより主にフランスを拠点とし、現在は特にヨーロッパと米国を中心とした70カ国でその事業の国際的拡大を図っています。主な契約選手としてはテニスではダニール・メドベージェフ（2021年3月現在世界ランク3位）、スカッシュではモハメド・エル・ショーバギー（2021年3月現在世界ランク2位）がおります。

【LACOSTE について】

ラコステにとって、人生とは美しいスポーツです。1933年にまさに最初のポロシャツが作られてから、ラコステはスポーツに根ざした正統なルーツを拠り所として、メンズやウィメンズ、キッズにて唯一無二のライフスタイルのために着心地の良さとエレガンスを世界で生み出しています。高級カジュアルウェア市場をリードする存在になるというビジョンを掲げ、精選された流通ネットワークを通して現在120カ国で販売されています。ラコステの製品は、世界中で毎秒二つ売られています。10,000人の男女従業員を擁する国際的グループであり、アパレル、レザー製品、フレグランス、フットウェア、アイウェア、ウォッチ、アンダーウェアなどすべてが揃ったフルラインを提供しており、どれもみな品質、責任、倫理面における最高の方法で丹念に作られています。2016年に、ラコステブランドは20億ユーロを超える売上高を上げました。-

PRESS CONTACT -

株式会社 ラコステ ジャパン PR 担当宛

lacoste_japan_pr_t@lacoste.com

www.tecnifibre.jp

<https://www.facebook.com/Tecnifibre.Japan/>